



Luvas p/ Riscos Mecânicos e Riscos Químicos Atualizadas as Normas Técnicas exigidas no Brasil

O CGNOR, através do [Comunicado XL](#) (31/05/2017) informou que está atualizando as Normas Técnicas exigidas para a obtenção do CA para luvas de proteção contra riscos mecânicos (EN 388) e Luvas de proteção contra riscos químicos (EN 374)

Norma Técnica vigente	Data de publicação	Norma substituída
BS EN ISO 374-1:2016	31/01/2017	BS EN 374-1:2003
BS EN 374-2:2014	31/01/2015	BS EN 374-2:2003
BS EN 16523-1:2015	30/09/2015	BS EN 374-3:2003
BS EN 388:2016	30/11/2016	BS EN 388:2003

EN 388:2016: Indica, agora 6 (seis) níveis para diferentes parâmetros (novo parâmetro de corte e novo parâmetro de impacto na palma da mão), e não mais apenas os 4 (quatro) parâmetros da versão anterior:

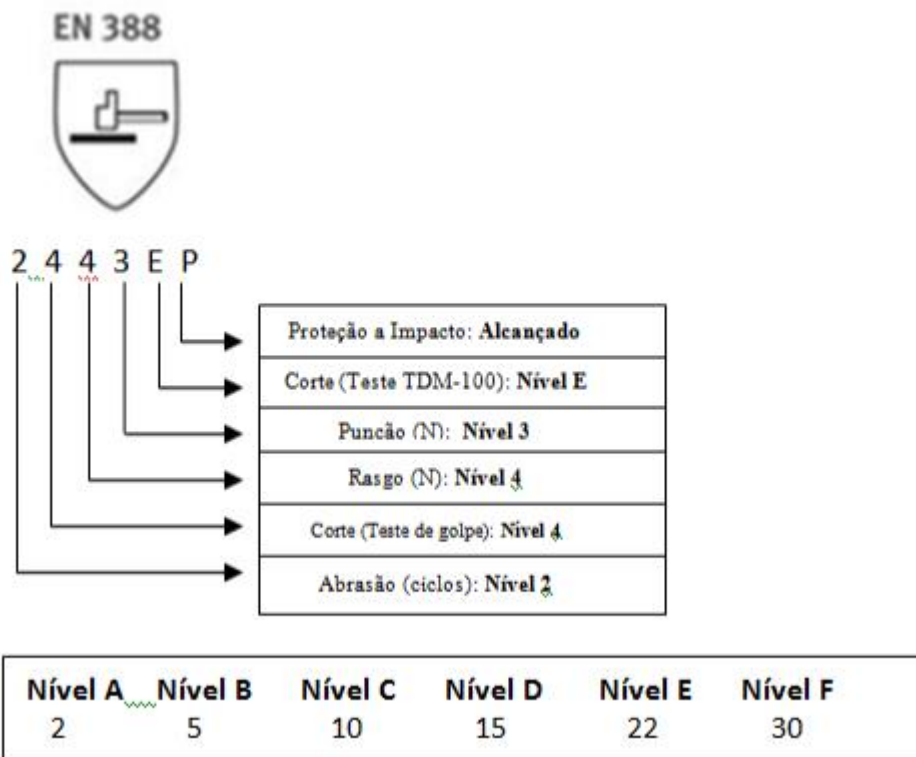

ISO 374-1:2016: Destaca-se o novo enquadramento.

TIPO	REQUISITO DE PERMEACÃO
A	Tipo pelo menos nível 2 de permeação para pelo menos 6 produtos químicos listados na Tabela 4 da norma 374-1.
B	Tipo pelo menos nível 2 de permeação para pelo menos 3 produtos químicos listados na Tabela 4 da norma 374-1.
C	Tipo pelo menos nível 1 de permeação para pelo menos 1 dos produtos químicos listados na Tabela 4 da norma 374-1.

(Não haverá mais enquadramento de luvas como de baixa proteção química)

O CGNOR somente aceitará os relatórios de ensaio nas versões antigas, se emitidos até 30/06/2017

Veja a íntegra do [Comunicado XL](#)

Assembléia Geral Ordinária Animaseg – 28.06.17

Local: Rua Avanhandava, 126 - 3o. andar - São Paulo

Horário: 14:00 hs (Em 1ª convocação e após uma hora com qualquer “quorum”)

Ordem do Dia:

1. Tomar conhecimento e deliberar sobre as contas do Exercício 2016, e parecer do Conselho Fiscal;
2. Deliberar sobre as mensalidades do próximo Exercício;
3. Demais Assuntos.

PROGRAMA DE QUALIFICAÇÃO DE EMPRESAS

Foco: Todas as empresas Associadas

Por iniciativa da Apex-Brasil está sendo oferecido um programa de qualificação e capacitação particularizado para cada empresa que envolve: Análise da empresa, Melhorias Técnicas Gerenciais, Competitividade Empresarial, dentre outros.

O objetivo da Apex-Brasil é o de qualificar as empresas para o mercado exportador e, portanto, a participação é **gratuita**, entretanto, como as empresas tem que competir com os produtos importados no próprio Brasil, podemos entender que o programa é de qualificação para o mercado.

A Animaseg já fez contato com a Fundação Vanzolini e o Investe São Paulo, duas entidades que estão oferecendo o programa em São Paulo, mas já estamos contatando as entidades que atendem aos demais Estados.

Conheça mais através do site: www.peiexp.com.br

Interessados, favor nos contatar. Cíntia 11 5073-7023

FEIRAS APOIADAS PELA ANIMASEG:



3 a 5 de outubro de 2018

Preços fevereiro/17

Associado Expositor	Associado Não Expositor	Não Associado Expositor	Não Associado Não Expositor
544,99	579,04	606,30	681,24

Autoridades do Setor de Segurança e Saúde no Trabalho

Ministro do Trabalho:

Secretária da Secretaria de Inspeção do Trabalho:

Diretora de Segurança e Saúde no Trabalho:

Presidente da Fundacentro:

Ronaldo Nogueira de Oliveira

Maria Tereza Pacheco Jensen

AFT Eva Patrícia Gonçalves Pires

Paulo Ricardo Arsego

Animaseg

11 5058-5556

www.animaseg.com.br
animaseg@animaseg.com.br



Brazilian Safety

11 5073-7023

www.braziliansafety.com.br
contato@braziliansafety.com.br



Comenda SST

11 5058-5556

www.comendasst.com.br
animaseg@animaseg.com.br



ABNT/CB32

11 5058-8588

www.cb32.com.br
cb32@abnt.org.br

